

Protek® SIMPLE - Notice de montage pour panneau porte et kit d'habillage

CHÂSSIS ET SYSTÈMES POUR PORTES ET FENÊTRES COULISSANTES

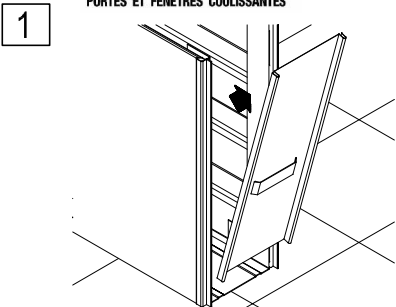

1. Enlever le couvercle de protection après avoir posé le châssis (pour les versions enduit, seulement après le séchage de l'enduit). Vérifier que dans le caisson il n'y a pas de résidus, autrement procéder au nettoyage.

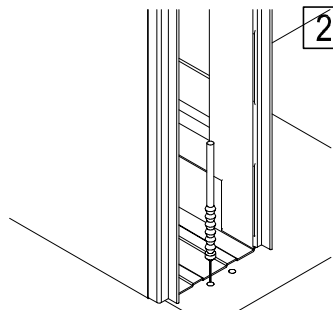

2. Trouer en correspondance du positionnement du guide de coulissement inférieur, en utilisant une pointe pour maçonnerie Ø 6 mm.

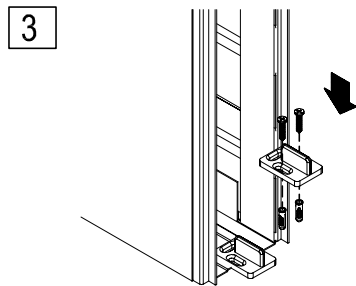

3. Fixer le guide de coulissement inférieur, en utilisant les vis en dotation.

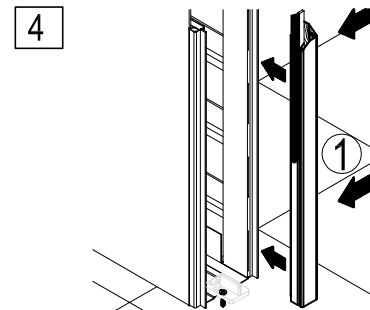

4. Emboîter les deux montants en bois (1-2) sur les deux profils en tôle, de façon que les deux parties fraisées porte-brosse restent tournées vers l'intérieur. Avant de fixer les deux montants, insérer les petites brosses dans les spécialés parties fraisées. Pour le fixage sur la tôle, afin d'éviter de devoir trouser tôle et habillages, il suffit l'utilisation de silicone.

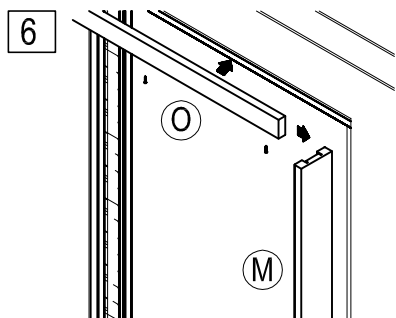
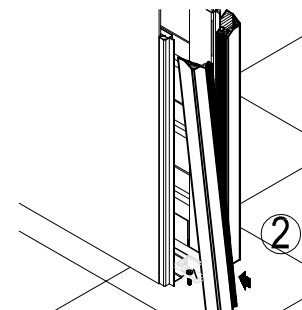

6. Après avoir fixé les montants verticaux, insérer un des deux montants transversaux supérieurs (O) et le bloquer avec les vis en dotation. En même temps, positionner le montants de battue (M) et le fixer comme en figure.

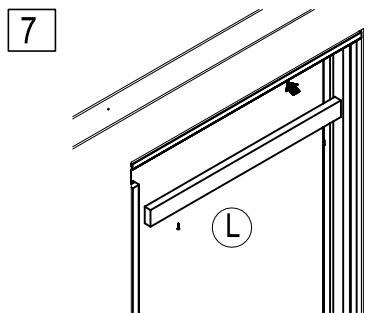

7. Insérer le deuxième montant transversal supérieur (L) et le fixer avec les vis en dotation. En cas des opérations suivants de maintenance il sera possible de l'enlever en n'importe quel moment.

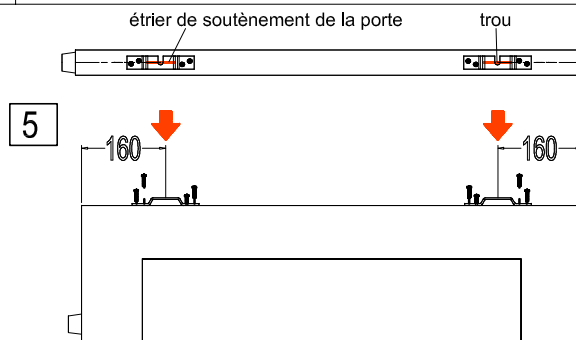

Fixer les plaques de suspension de façon que les creux soient tournés du même côté, et qu'ils soient à une distance de 150 mm des extrémités de la porte.

Pour le montage du panneau porte:

- a) Insérer les deux chariots et l'arrêt dans le chemin à travers le trou présent dans le chemin en aluminium et bloquer l'arrêt avec la vis.
- b) avant de monter le panneau porte, fixer les gommés sur la battue postérieure (B1); pour faire déborder la porte, créer une épaisseur à la gomme (B2).
- c) Accrocher le panneau porte sur les vis de support des chariots en utilisant respectivement avant un trou et puis l'autre présents sur les plaques de support. Quand vous avez monté le panneau, il sera possible de régler la porte en dévissant ou vissant les vis de régulation (R).

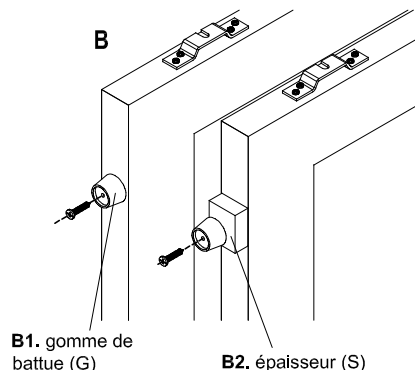
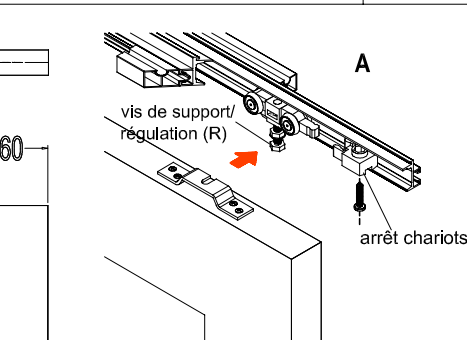
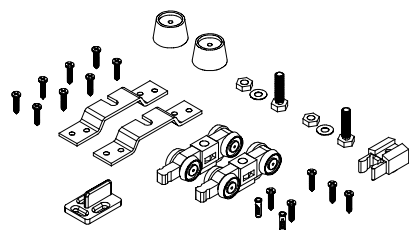

B1. gomme de battue (G)

B2. épaisseur (S)

ATTENTION:

avant la pose du kit d'habillage tous les profils en bois doivent être correctement coupés sur la base des mesures effectives relevées avec le châssis en œuvre.

KIT CHARIOT EN DOTATION

charge max de chacun chariot 120 kg.

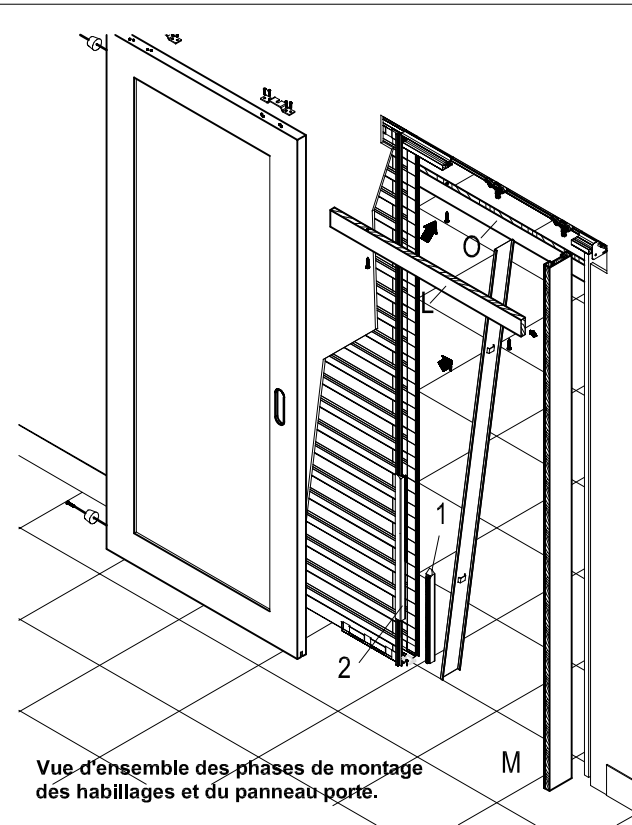

Vue d'ensemble des phases de montage des habillages et du panneau porte.

Protek s.r.l. décline chaque responsabilité pour des inexactitudes dues à des erreurs d'impression ou pour n'importe quelle autre raison. D'ailleurs Protek s.r.l. se réserve la possibilité d'apporter des modifications afin d'améliorer les produits sans avertissement.

Protek s.r.l. Via Bernini n° 36 - 20865 - Usmate-Velate (MB) - Italy
Web: www.protek-controtelai.com e-mail: info@protek-controtelai.it

DIMENSIONI PORTE - MEDIDAS PUERTAS - DOORS DIMENSIONS - DIMENSIONS DES PORTES

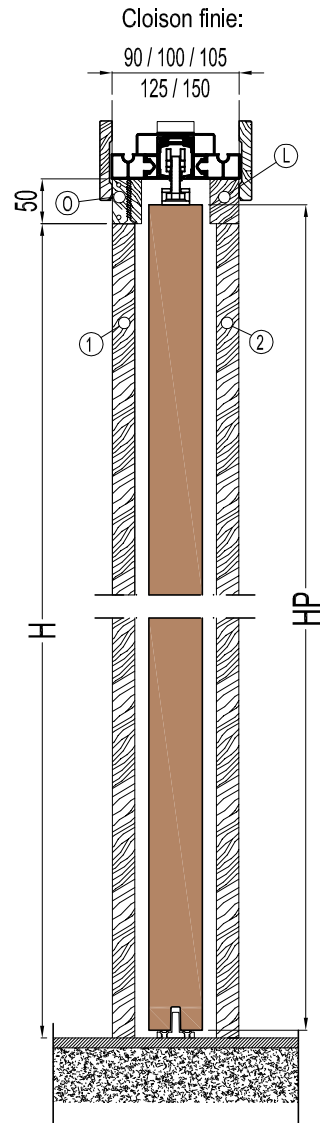

PANNEAU PORTE:

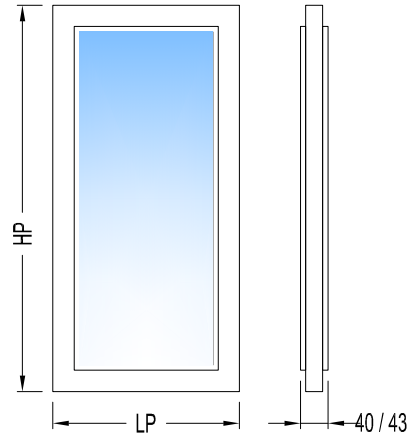

SINGOLA - SIMPLE - SINGLE - SINGULIER			
Y x H dim. de passage	n°	Lp	Hp
600 x 2030	1	615 ÷ 630	2040
700 x 2030	1	715 ÷ 730	2040
800 x 2030	1	815 ÷ 830	2040
900 x 2030	1	915 ÷ 930	2040
1000 x 2030	1	1015 ÷ 1030	2040
1100 x 2030	1	1115 ÷ 1130	2040
1200 x 2030	1	1215 ÷ 1230	2040

DOPPIA - DOBLE - DOUBLE - DOUBLE			
Y x H dim. de passage	n°	Lp	Hp
1200 (600 + 600) x 2030	2	615 ÷ 630	2040
1400 (700 + 700) x 2030	2	715 ÷ 730	2040
1600 (800 + 800) x 2030	2	815 ÷ 830	2040
1800 (900 + 900) x 2030	2	915 ÷ 930	2040
2000 (1000 + 1000) x 2030	2	1015 ÷ 1030	2040
2200 (1100 + 1100) x 2030	2	1115 ÷ 1130	2040
2400 (1200 + 1200) x 2030	2	1215 ÷ 1230	2040

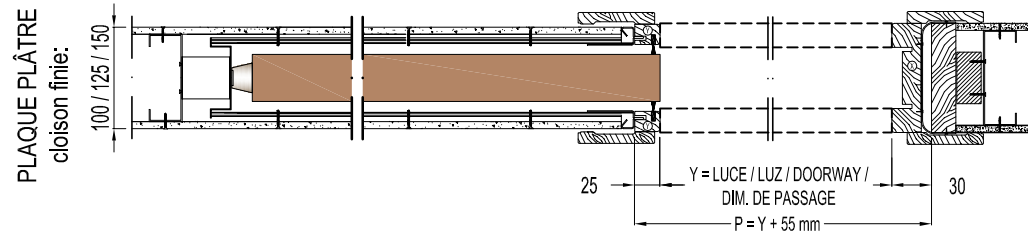
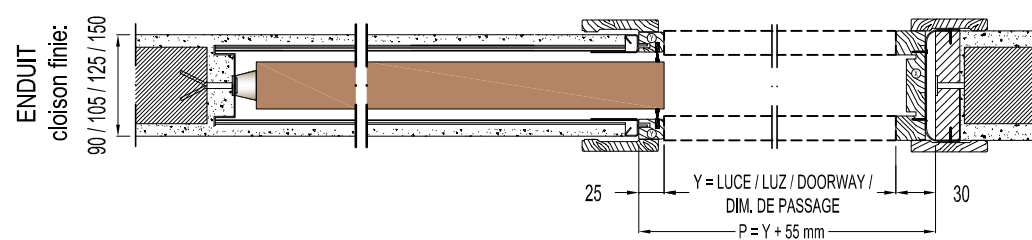

SINGOLO - SIMPLE - SINGLE - SINGULIER

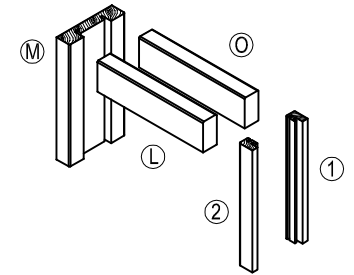

DOPPIO - DOBLE - DOUBLE - DOUBLE

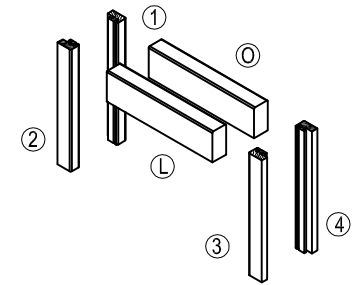

Protek s.r.l., décline chaque responsabilité pour des inexactitudes dues à des erreurs d'impression ou pour n'importe quelle autre raison.
 D'ailleurs **Protek s.r.l.** se réserve la possibilité d'apporter des modifications afin d'améliorer les produits sans avertissement.